

# BẢN CÔNG BỐ THÔNG TIN

VỀ VIỆC THOÁI VỐN CỔ PHẦN CỦA

CÔNG TY TRÁCH NHIỆM HỮU HẠN MUA BÁN NỢ VIỆT NAM

ĐẦU TƯ TẠI

CÔNG TY CỔ PHẦN GẠCH MEN COSEVCO

THÔNG QUA ĐẤU GIÁ

(Theo Nghị định số 91/2015/NĐ-CP ngày 13/10/2015 của Thủ tướng Chính phủ quy định về đầu tư vốn nhà nước vào doanh nghiệp và quản lý, sử dụng vốn, tài sản tại doanh nghiệp)

Bản công bố thông tin này và các tài liệu bổ sung sẽ được cung cấp tại Tổ chức tư vấn và Tổ chức thực hiện đấu giá cổ phần từ ngày nhận được thông báo của Ủy ban chứng khoán Nhà nước về việc nhận được hồ sơ công bố thông tin về đợt thoái vốn.

## TỔ CHỨC CHÀO BÁN



CÔNG TY TNHH MUA BÁN NỢ VIỆT NAM

Địa chỉ: Số 51 Quang Trung, Q.Hai Bà Trưng, Hà Nội

Điện thoại: 04.3945 4738

Fax: 04.3945 4737

## TỔ CHỨC PHÁT HÀNH



DACERA

CÔNG TY CỔ PHẦN GẠCH MEN COVSECO

Địa chỉ: Đường số 9, Khu công nghiệp Hòa Khánh – Quận Liên Chiểu – Thành phố Đà Nẵng

Điện thoại: +84.511.3732371; 3736914; 3842142

Fax: +84.511.3842756

## TỔ CHỨC TƯ VẤN



CÔNG TY CỔ PHẦN CHỨNG KHOÁN NGÂN HÀNG NÔNG NGHIỆP VÀ PHÁT TRIỂN NÔNG THÔN VIỆT NAM – CN ĐÀ NẴNG

Địa chỉ: Tòa nhà Agribank, số 228 đường 2/9, P.Hòa Cường Bắc, Q.Hải Châu, Tp. Đà Nẵng

Điện thoại: 0511.3.671666

Fax: 0511.3.621893

Tháng 11, năm 2016



**Công ty trách nhiệm hữu hạn Mua bán nợ Việt Nam thực hiện thoái vốn theo:**

- Nghị định số 91/2015/NĐ-CP ngày 13/10/2015 của Thủ tướng Chính phủ quy định về đầu tư vốn nhà nước vào doanh nghiệp và quản lý, sử dụng vốn, tài sản tại doanh nghiệp.
- Nghị quyết số 83/NQ-HĐTV ngày 16/11/2016 của Hội đồng thành viên Công ty TNHH Mua bán nợ Việt Nam phê duyệt phương án thoái vốn cổ phần tại CTCP Gạch men Cosevco.
- Nguyên tắc chuyển nhượng vốn: Theo Khoản 1 Điều 38 Nghị định số 91/2015/NĐCP.
- Phương thức chuyển nhượng vốn: Theo Khoản 4 Điều 38 Nghị định số 91/2015/NĐ-CP.

Tên cổ phiếu : Cổ phiếu Công ty cổ phần Gạch men Cosevco  
Mệnh giá : 10.000 đồng/cổ phần  
Giá khởi điểm : **10.178 đồng/ cổ phần**  
Tổng số lượng cổ phần : 3.690.507 cổ phần  
thực hiện thoái vốn  
Tổng giá trị thoái vốn : 36.905.070.000 đồng  
(theo mệnh giá)

## MỤC LỤC

<b>I. NHỮNG NGƯỜI CHỊU TRÁCH NHIỆM CHÍNH ĐỐI VỚI NỘI DUNG BẢN CÔNG BỐ THÔNG TIN</b> .....	<b>5</b>
1. Chủ sở hữu thực hiện thoái vốn.....	5
2. Tổ chức tư vấn.....	5
<b>II. CÁC KHÁI NIỆM VÀ CHỮ VIẾT TẮT</b> .....	<b>5</b>
<b>III. GIỚI THIỆU VỀ TỔ CHỨC THỰC HIỆN THOÁI VỐN THEO NGHỊ ĐỊNH SỐ 91/2015/NĐ-CP</b> .....	<b>6</b>
1. Tóm tắt quá trình hình thành và phát triển.....	6
2. Mối quan hệ với công ty có cổ phiếu được thoái vốn .....	7
3. Tỷ lệ sở hữu cổ phiếu thoái vốn/tổng số lượng cổ phiếu đang lưu hành.....	7
4. Tỷ lệ số cổ phiếu thoái vốn/tổng số cổ phiếu đang sở hữu .....	7
<b>IV. TÌNH HÌNH VÀ ĐẶC ĐIỂM CỦA CÔNG TY CÓ CỔ PHIẾU ĐƯỢC THOÁI VỐN – CÔNG TY CỔ PHẦN GẠCH MEN COSEVCO</b> .....	<b>7</b>
1. Tóm tắt quá trình hình thành và phát triển.....	7
2. Cơ cấu tổ chức công ty .....	9
3. Báo cáo kết quả hoạt động sản xuất kinh doanh năm 2014 và năm 2015 và 09 tháng đầu năm 2016 .....	22
4. Các chỉ tiêu tài chính chủ yếu .....	23
5. Kế hoạch lợi nhuận và cổ tức năm tiếp theo .....	23
6. Thông tin về những cam kết nhưng chưa thực hiện của Công ty .....	24
7. Các thông tin, các tranh chấp kiện tụng liên quan tới Công ty mà có thể ảnh hưởng đến giá cổ phiếu thoái vốn.....	24
<b>V. PHƯƠNG ÁN THOÁI VỐN</b> .....	<b>24</b>
1. Loại cổ phiếu .....	24
2. Mệnh giá .....	24
3. Tổng số cổ phần dự kiến thoái vốn .....	24
4. Giá khởi điểm đấu giá.....	24
5. Phương pháp tính giá: .....	25
6. Phương thức thoái vốn: .....	25
7. Tổ chức thực hiện đấu giá cổ phần.....	25
8. Thời gian thực hiện thoái vốn .....	25
9. Thời gian đăng ký mua cổ phiếu dự kiến .....	25

10. Giới hạn về tỷ lệ nắm giữ đối với người nước ngoài.....	25
11. Các hạn chế liên quan đến việc chuyển nhượng.....	25
12. Các loại thuế có liên quan .....	25
<b>VI. MỤC ĐÍCH THOÁI VỐN .....</b>	<b>26</b>
<b>VII. CÁC ĐỐI TÁC LIÊN QUAN ĐẾN ĐỢT THOÁI VỐN.....</b>	<b>26</b>
<b>VIII. BÁO CÁO CỦA TỔ CHỨC CÓ CỔ PHIẾU ĐƯỢC THOÁI VỐN VỀ CÁC THÔNG TIN LIÊN QUAN ĐẾN TỔ CHỨC NÀY.....</b>	<b>26</b>
<b>IX. NGÀY, THÁNG, CHỮ KÝ, ĐÓNG DẤU CỦA ĐẠI DIỆN TỔ CHỨC THỰC HIỆN THOÁI VỐN, TỔ CHỨC TƯ VẤN, TỔ CHỨC CÓ CỔ PHIẾU ĐƯỢC THOÁI VỐN.....</b>	<b>28</b>

**I. NHỮNG NGƯỜI CHỊU TRÁCH NHIỆM CHÍNH ĐỐI VỚI NỘI DUNG BẢN CÔNG BỐ THÔNG TIN****1. Chủ sở hữu thực hiện thoái vốn: Công ty TNHH Mua bán nợ Việt Nam (DATC)****Ông Nguyễn Luân Chức vụ: Giám đốc Chi nhánh**

(Theo Giấy ủy quyền số 80/UQ-MBN ngày 16/08/2016 và Giấy ủy quyền số 142/UQ-MBN ngày 17/11/2016 của Tổng giám đốc Công ty TNHH Mua bán nợ Việt Nam)

Chúng tôi đảm bảo rằng các thông tin và số liệu trong Bản công bố thông tin này là chính xác, trung thực và cam kết chịu trách nhiệm về tính trung thực, chính xác của những thông tin và số liệu này.

**2. Tổ chức tư vấn: Công ty cổ phần Chứng khoán Ngân hàng Nông nghiệp và Phát triển Nông thôn Việt Nam – Chi nhánh Đà Nẵng (Agriseco Đà Nẵng)****Ông Hoàng Anh Chức vụ: Giám đốc chi nhánh**

Bản công bố thông tin này là một phần của hồ sơ công bố thông tin về việc thoái vốn do Công ty cổ phần chứng khoán Ngân hàng Nông nghiệp và Phát triển nông thôn Việt Nam – Chi nhánh Đà Nẵng tham gia lập trên cơ sở Hợp đồng tư vấn giữa Chi nhánh Công ty TNHH Mua bán nợ Việt Nam tại thành phố Đà Nẵng và Công ty cổ phần chứng khoán Ngân hàng Nông nghiệp và Phát triển nông thôn Việt Nam – Chi nhánh Đà Nẵng số 14/2016/Agriseco-TVDN ngày 18/08/2016. Chúng tôi đảm bảo rằng việc phân tích, đánh giá và lựa chọn ngôn từ trên Bản công bố thông tin này đã được thực hiện một cách hợp lý, cẩn trọng trên cơ sở các thông tin và số liệu do Chi nhánh Công ty TNHH Mua bán nợ Việt Nam tại thành phố Đà Nẵng và Công ty cổ phần Gạch men Cosevco cung cấp. Bản công bố thông tin này chỉ có tính chất tham khảo.

**II. CÁC KHÁI NIỆM VÀ CHỮ VIẾT TẮT**

- Tổ chức phát hành/Công ty/DACERA : Công ty cổ phần Gạch men Cosevco
- DATC : Công ty TNHH Mua bán nợ Việt Nam
- Tổ chức tư vấn/ Agriseco Đà Nẵng : Công ty cổ phần Chứng khoán Ngân hàng Nông nghiệp và Phát triển Nông thôn Việt Nam – Chi nhánh Đà Nẵng
- ĐHĐCĐ : Đại hội đồng cổ đông
- HĐQT : Hội đồng quản trị
- BKS : Ban kiểm soát
- SXKD : Sản xuất kinh doanh
- TNHH : Trách nhiệm hữu hạn

### III. GIỚI THIỆU VỀ TỔ CHỨC THỰC HIỆN THOẠI VỐN THEO NGHỊ ĐỊNH SỐ 91/2015/NĐ-CP

#### 1. Tóm tắt quá trình hình thành và phát triển

##### *Thông tin chung*

- Tên đầy đủ bằng Tiếng Việt : CÔNG TY TNHH MUA BÁN NỢ VIỆT NAM Việt
- Tên giao dịch bằng Tiếng Việt : CÔNG TY TNHH MUA BÁN NỢ VIỆT NAM Tiếng Việt
- Tên đầy đủ bằng Tiếng Anh : VIETNAM DEBT AND ASSET TRADING CORPORATION Anh
- Tên gọi tắt : DATC
- Vốn điều lệ : 6.000.000.000.000 đồng  
(Bằng chữ: Sáu ngàn tỷ đồng)
- Trụ sở : Số 51 Phố Quang Trung, Phường Nguyễn Du, Quận Hai Bà Trưng, Thành phố Hà Nội.
- Điện thoại : 844-394.54.738
- Fax : 844-394.54.737
- Website : <http://www.datc.vn>
- Biểu tượng Công ty :

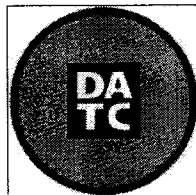

##### *Tóm tắt lịch sử hình thành và phát triển*

- Thực hiện Nghị quyết Hội nghị lần thứ 3 của Ban chấp hành Trung ương Đảng khoá IX về việc tiếp tục sắp xếp, đổi mới, phát triển và nâng cao hiệu quả doanh nghiệp nhà nước, Thủ tướng Chính phủ đã ký Quyết định số 109/2003/QĐ - TTg ngày 05/06/2003 thành lập Công ty Mua bán nợ và tài sản tồn đọng của doanh nghiệp, với vốn điều lệ 2.000 tỷ đồng do Ngân sách Nhà nước cấp và chính thức đi vào hoạt động từ ngày 01/1/2004, được công nhận Doanh nghiệp Nhà nước hạng đặc biệt theo Quyết định số 55/2004/QĐ - TTg ngày 06/4/2004 của Thủ tướng Chính phủ với mục tiêu xử lý các khoản nợ tồn đọng và tài sản không cần dùng, chờ thanh lý, vật tư ứ đọng kém, mất phẩm chất (gọi tắt là nợ và tài sản tồn đọng) góp phần lành mạnh hoá tình hình tài chính doanh nghiệp, thúc đẩy quá trình sắp xếp và chuyển đổi doanh nghiệp nhà nước. Ngày 30/06/2010, Bộ trưởng Bộ Tài chính đã ký Quyết định số 1494/QĐ-BTC về việc

phê duyệt Đề án chuyển đổi Công ty mua bán nợ và tài sản tồn đọng của Doanh nghiệp thành Công ty trách nhiệm hữu hạn một thành viên Mua bán nợ Việt Nam do Nhà nước làm chủ sở hữu. Ngày 29/4/2014, Công ty Mua bán nợ và tài sản tồn đọng của doanh nghiệp đã chính thức chuyển đổi thành Công ty trách nhiệm hữu hạn một thành viên Mua bán nợ Việt Nam do Nhà nước làm chủ sở hữu với vốn điều lệ là 2.481 tỷ đồng.

- Kể từ khi thành lập tới nay, với tiềm năng sẵn có với sự nhiệt huyết, sáng tạo của đội ngũ cán bộ nhân viên và sự nhạy bén, dày dặn kinh nghiệm từ Ban Lãnh đạo, Công ty đã không ngừng nỗ lực phấn đấu, đổi mới, ngày một lớn mạnh với từng bước đi vững chắc, gây dựng niềm tin ở các nhà đầu tư và tạo sự tin nhiệm đối với khách hàng. Hiện nay, phạm vi hoạt động của Công ty đã được mở rộng, ngoài Trụ sở chính tại Hà Nội còn có thêm Chi nhánh, Trung tâm tại Hà Nội, Đà Nẵng, Hồ Chí Minh và các đơn vị thành viên khác trên khắp địa bàn trong cả nước.

## **2. Mọi quan hệ với công ty có cổ phiếu được thoái vốn**

Hiện nay, Công ty TNHH Mua bán nợ Việt Nam là cổ đông của Công ty cổ phần Gạch men Cosevco.

## **3. Tỷ lệ sở hữu cổ phiếu thoái vốn/tổng số lượng cổ phiếu đang lưu hành**

Công ty TNHH Mua bán nợ Việt Nam hiện đang sở hữu 3.690.507 cổ phần và chiếm tỷ lệ 56,77% tổng số cổ phần đang lưu hành của Công ty cổ phần Gạch men Cosevco.

## **4. Tỷ lệ số cổ phiếu thoái vốn/tổng số cổ phiếu đang sở hữu**

Công ty TNHH Mua bán nợ Việt Nam chào bán toàn bộ số cổ phần đang nắm giữ, tương đương tỷ lệ cổ phần chào bán/cổ phần đang sở hữu là 100%.

# **IV. TÌNH HÌNH VÀ ĐẶC ĐIỂM CỦA CÔNG TY CÓ CỔ PHIẾU ĐƯỢC THOÁI VỐN – CÔNG TY CỔ PHẦN GẠCH MEN COSEVCO**

## **1. Tóm tắt quá trình hình thành và phát triển**

### **1.1. Thành lập và phát triển**

Công ty cổ phần Gạch men Cosevco (Dacera) nguyên trước đây là doanh nghiệp 100% vốn Nhà nước, tháng 01/2007 doanh nghiệp đã chuyển đổi thành Công ty cổ phần. Sau khi chuyển đổi thành Công ty cổ phần, doanh nghiệp gặp khó khăn trong hoạt động sản xuất kinh doanh, không có khả năng trả nợ ngân hàng.

Tháng 6/2008, DATC thực hiện mua nợ ngân hàng BIDV Hải Vân để hỗ trợ, xử lý nợ, tái cơ cấu Công ty cổ phần Gạch men Cosevco.

**1.2. Giới thiệu về Công ty**

Tổ chức phát hành: Công ty Cổ phần Gạch men Cosevco  
Tên tiếng Anh: Cosevco Ceramic Tiles Joint Stock Company  
Tên công ty viết tắt: DACERA  
Trụ sở chính: Đường số 9, Khu công nghiệp Hòa Khánh – Quận Liên Chiểu –  
Thành phố Đà Nẵng  
Điện thoại: +84.511.3732371; 3736914; 3842142  
Fax: +84.511.3842756  
Giấy CNĐKKD: Số 0400347937 do Sở KH&ĐT TP. Đà Nẵng cấp lần đầu ngày  
17/01/2007, thay đổi lần thứ 5 ngày 26/12/2013.  
Vốn điều lệ đăng ký: 65.000.000.000 đồng (sáu mươi lăm tỷ đồng)

**1.3. Ngành, nghề kinh doanh**

Theo Giấy Chứng nhận đăng ký kinh doanh Số 0400347937 do Sở KH&ĐT TP. Đà Nẵng cấp lần đầu ngày 17/01/2007, thay đổi lần thứ 5 ngày 26/12/2013, Công ty Cổ phần Gạch men Cosevco kinh doanh các ngành nghề sau:

- Sản xuất vật liệu xây dựng từ đất sét.
- Xây dựng nhà các loại.
- Chi tiết: xây dựng các công trình dân dụng, công nghiệp.
- Xây dựng công trình kỹ thuật dân dụng khác.
- Chi tiết: xây dựng các công trình thủy lợi, thủy điện, bu điện, sân bay bến cảng, đường dây và trạm biến thế điện, công trình kỹ thuật hạ tầng đô thị khu công nghiệp.
- Xây dựng Công trình đường sắt và đường bộ.
- Sản xuất sản phẩm gốm sứ khác.
- Lắp đặt hệ thống xây dựng khác.
- Chi tiết: lắp đặt máy móc thiết bị, kết cấu phục vụ công trình xây dựng.
- Vận tải hàng hóa bằng đường bộ.
- Chi tiết: kinh doanh vận tải hàng bằng ô tô.
- Khai thác đá, cát, sỏi, đất sét.
- Chi tiết: khai thác, chế biến khoáng sản phục vụ cho xây dựng và sản xuất vật liệu xây dựng.
- Bán buôn vật liệu, thiết bị lắp đặt khác trong xây dựng.
- Đầu tư phát triển kỹ thuật hạ tầng đô thị, khu công nghiệp, kinh doanh phát triển nhà, san ủi cải tạo mặt bằng. Khai hoang phục hóa đồng ruộng.



2. Cơ cấu tổ chức công ty

2.1. Cơ cấu quản lý và tổ chức công ty

SƠ ĐỒ TỔ CHỨC  
CÔNG TY CỔ PHẦN GẠCH MEN COSEVCO

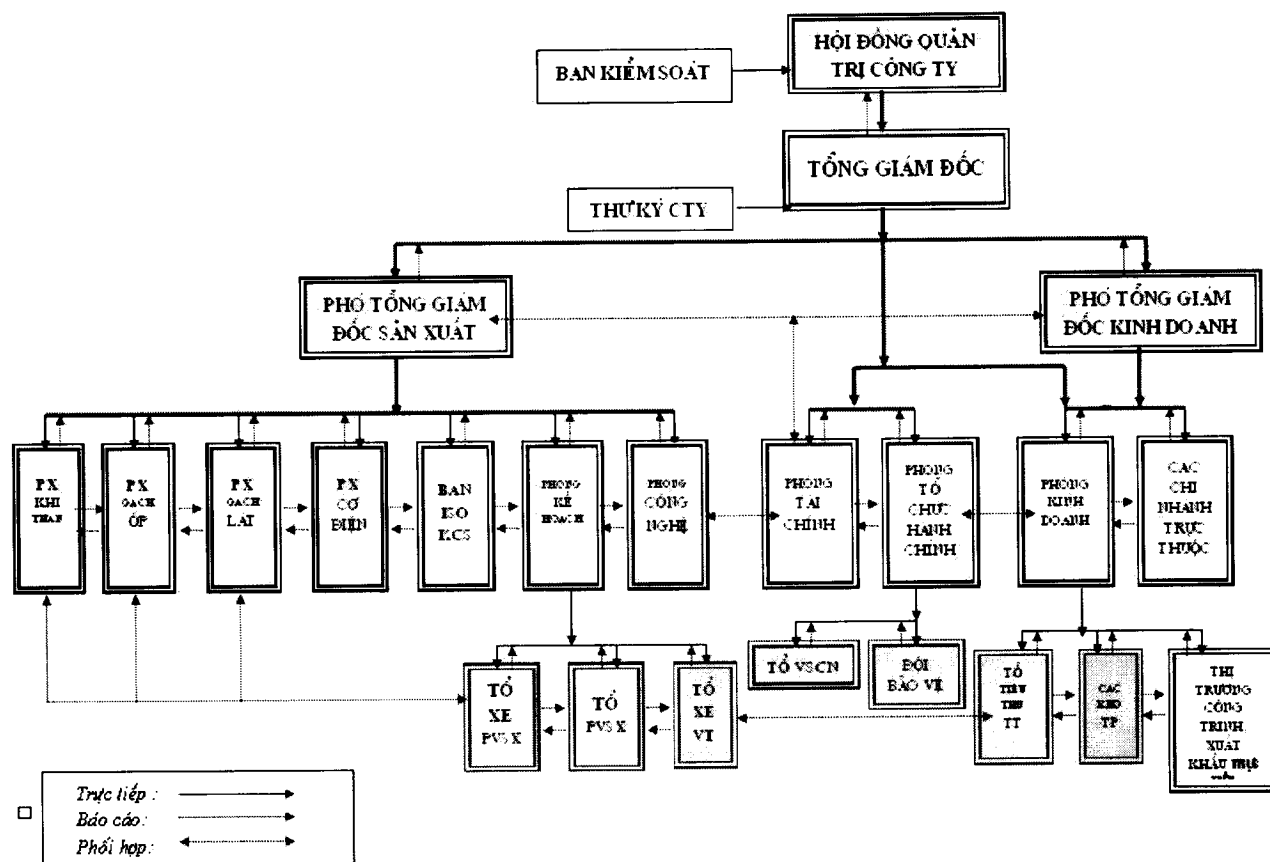

2.2. Chức năng của các phòng ban

2.2.1. Đại hội đồng cổ đông

Bao gồm tất cả các cổ đông có quyền biểu quyết, là cơ quan có quyền quyết định cao nhất của Công ty. ĐHĐCĐ có các quyền hạn và nhiệm vụ sau đây:

- Thông qua báo cáo tài chính kiểm toán hàng năm;
- Thông qua báo cáo của Ban kiểm soát;
- Thông qua báo cáo của Hội đồng quản trị;
- Thông qua báo cáo tài chính hàng năm;
- Thông qua định hướng phát triển của Công ty;
- Quyết định loại cổ phần và tổng số cổ phần của từng loại được quyền chào bán, quyết định mức cổ tức hàng năm của từng loại cổ phần, trừ trường hợp Điều lệ Công ty có quy định khác;

- Số lượng thành viên của Hội đồng quản trị;
- Lựa chọn công ty kiểm toán;
- Bầu, miễn nhiệm, bãi nhiệm thành viên HĐQT, thành viên BKS, phê chuẩn việc Hội đồng quản trị bổ nhiệm Tổng giám đốc điều hành;
- Quyết định tổng số tiền thù lao của các thành viên HĐQT và báo cáo tiền thù lao của HĐQT;
- Loại cổ phần và số lượng cổ phần mới sẽ được phát hành cho mỗi loại cổ phần và việc chuyển nhượng cổ phần của thành viên sáng lập trong vòng ba năm đầu tiên kể từ ngày thành lập;
- Chia, tách, hợp nhất, sáp nhập hoặc chuyển đổi Công ty;
- Quyết định giao dịch bán tài sản Công ty hoặc chi nhánh hoặc giao dịch mua có trị từ 50% trở lên tổng giá trị tài sản của Công ty và các chi nhánh của Công ty được ghi trong báo cáo tài chính đã được kiểm toán gần nhất;
- Quyết định sửa đổi, bổ sung Điều lệ Công ty;
- Quyết định mua lại trên hơn 10% một loại cổ phần phát hành;
- Kiểm tra và xử lý các vi phạm của HĐQT, BKS gây thiệt hại cho Công ty và cổ đông Công ty;
- Quyết định tổ chức lại, giải thể Công ty và chỉ định người thanh lý;
- Việc Tổng giám đốc điều hành đồng thời làm Chủ tịch Hội đồng quản trị;
- Công ty hoặc các chi nhánh của Công ty ký kết hợp đồng với những người được quy định tại khoản 1 Điều 120 của Luật Doanh nghiệp với giá trị bằng hoặc lớn hơn 20% tổng giá trị tài sản của Công ty và các chi nhánh của Công ty được ghi trong báo cáo tài chính đã được kiểm toán gần nhất;
- Các nhiệm vụ khác do Điều lệ Công ty quy định.

### 2.2.2. Ban kiểm soát

Là cơ quan do Đại hội đồng cổ đông bầu ra. BKS có các quyền và nhiệm vụ sau:

- Đề xuất lựa chọn công ty kiểm toán độc lập, mức phí kiểm toán và mọi vấn đề liên quan đến sự rút lui hay bãi nhiệm của công ty kiểm toán độc lập;
- Thảo luận với kiểm toán viên độc lập về tính chất và phạm vi kiểm toán trước khi bắt đầu việc kiểm toán;
- Xin ý kiến tư vấn chuyên nghiệp độc lập hoặc tư vấn về pháp lý và đảm bảo sự tham gia của những chuyên gia bên ngoài công ty với kinh nghiệm trình độ chuyên môn phù hợp vào công ty của công ty nên thấy cần thiết;
- Kiểm tra các báo cáo tài chính hàng năm, sáu tháng và hàng quý trước khi đệ trình HĐQT;

- Thảo luận về những vấn đề khó khăn và tồn tại phát hiện từ các kết quả kiểm toán giữa kỳ hoặc cuối kỳ cũng như mọi vấn đề mà kiểm toán viên độc lập muốn bàn bạc;
- Xem xét thư quản lý của kiểm toán viên độc lập và ý kiến phản hồi của ban quản lý công ty;
- Xem xét báo cáo của Công ty về các hệ thống kiểm soát nội bộ trước khi HĐQT chấp thuận;
- Xem xét những kết quả điều tra nội bộ và ý kiến phản hồi của ban quản lý.

### 2.2.3. Hội đồng quản trị

HĐQT là cơ quan quản lý Công ty, có toàn quyền nhân danh Công ty quyết định, thực hiện các quyền và nghĩa vụ của Công ty không thuộc thẩm quyền của ĐHĐCĐ. HĐQT có các quyền hạn và nhiệm vụ sau đây:

- Quyết định kế hoạch phát triển sản xuất kinh doanh và ngân sách hàng năm;
- Xác định các mục tiêu hoạt động trên cơ sở các mục tiêu chiến lược được ĐHĐCĐ thông qua;
- Bổ nhiệm và bãi nhiệm các cán bộ quản lý công ty theo đề nghị của Giám đốc hoặc Tổng giám đốc điều hành và quyết định mức lương của họ;
- Quyết định cơ cấu tổ chức của Công ty;
- Giải quyết các khiếu nại của Công ty đối với cán bộ quản lý cũng như quyết định lựa chọn đại diện của Công ty để giải quyết các vấn đề liên quan tới các thủ tục pháp lý chống lại cán bộ quản lý đó;
- Đề xuất các loại cổ phiếu có thể phát hành và tổng số cổ phiếu phát hành theo từng loại;
- Đề xuất việc phát hành trái phiếu, trái phiếu chuyển đổi thành cổ phiếu và các chứng quyền cho phép người sở hữu mua cổ phiếu theo mức giá định trước;
- Quyết định giá chào bán trái phiếu, cổ phiếu và các chứng khoán chuyển đổi;
- Bổ nhiệm, miễn nhiệm, cách chức Tổng giám đốc điều hành hay cán bộ quản lý hoặc người đại diện của Công ty khi Hội đồng quản trị cho rằng đó là vì lợi ích tối cao của Công ty. Việc bãi nhiệm nói trên không được trái với các quyền theo hợp đồng của những người bị bãi nhiệm (nếu có);
- Đề xuất mức cổ tức hàng năm và xác định mức cổ tức tạm thời; tổ chức việc chi trả cổ tức;
- Đề xuất việc tái cơ cấu lại hoặc giải thể Công ty;
- Các nhiệm vụ khác do Điều lệ Công ty quy định.

### 2.2.4. Tổng Giám đốc

HĐQT bổ nhiệm một người trong số họ hoặc thuê người khác làm Tổng giám đốc.

Tổng giám đốc là người điều hành công việc kinh doanh hàng ngày của Công ty, chịu sự giám sát của HĐQT và chịu trách nhiệm trước HĐQT và trước pháp luật về việc thực hiện các quyền và nhiệm vụ được giao. Tổng giám đốc do HĐQT bổ nhiệm (hoặc tuyển dụng), là người chịu trách nhiệm chính trước HĐQT về tất cả các hoạt động kinh doanh của Công ty. Tổng giám đốc Công ty có các quyền và nhiệm vụ sau đây:

- Tổ chức thực hiện các nghị quyết của HĐQT và ĐHĐCĐ, kế hoạch kinh doanh và kế hoạch đầu tư của Công ty đã được HĐQT và ĐHĐCĐ thông qua;
- Quyết định tất cả các vấn đề không cần phải có nghị quyết của Hội đồng quản trị, bao gồm việc thay mặt Công ty ký kết các hợp đồng tài chính và thương mại, tổ chức và điều hành hoạt động sản xuất kinh doanh thường nhật của Công ty theo những thông lệ quản lý tốt nhất;
- Kiến nghị số lượng và các loại các bộ quản lý mà công ty cần thuê để HĐQT bổ nhiệm hoặc miễn nhiệm khi cần thiết nhằm áp dụng các hoạt động cũng như các cơ cấu quản lý tốt do HĐQT đề xuất, và tư vấn để HĐQT quyết định mức lương, thù lao, các lợi ích và các điều khoản khác của hợp đồng lao động của cán bộ quản lý;
- Tham khảo ý kiến của Hội đồng quản trị để quyết định số lượng người lao động, mức lương, trợ cấp, lợi ích, việc bổ nhiệm, miễn nhiệm và các điều khoản khác liên quan đến hợp đồng lao động của họ;
- Vào ngày 15 tháng 12 hàng năm, Tổng giám đốc điều hành phải trình HĐQT phê chuẩn kế hoạch kinh doanh chi tiết cho năm tài chính tiếp theo trên cơ sở đáp ứng các yêu cầu của ngân sách phù hợp cũng như kế hoạch tài chính hàng năm;
- Thi hành kế hoạch kinh doanh hàng năm được ĐHĐCĐ và HĐQT thông qua;
- Đề xuất những biện pháp nâng cao hoạt động và quản lý của Công ty;
- Chuẩn bị bản dự toán dài hạn, hàng năm và hàng tháng của Công ty phục vụ hoạt động quản lý dài hạn, hàng năm và hàng tháng của Công ty theo kế hoạch kinh doanh, trình HĐQT thông qua và phải bao gồm nhưng thông tin quy định tại các quy chế của Công ty;
- Thực hiện tất cả các hoạt động khác theo quy định của Điều lệ này và các quy chế của Công ty, các nghị quyết của HĐQT, hợp đồng lao động của Tổng giám đốc điều hành và pháp luật.

#### **2.2.5. Phòng Kinh doanh**

##### **a) Chức năng:**

- Tham mưu cho Lãnh đạo công ty về công tác tổ chức mạng lưới tiêu thụ, quản lý các kho thành phẩm và công tác điều độ vận chuyển hàng hóa trên hệ thống tiêu thụ toàn Công ty.

- Phối hợp Phòng tài chính, Kế hoạch, Công nghệ để tham mưu cho Lãnh đạo Công ty về giá, chính sách tiêu thụ, định hướng sản xuất thiết kế mẫu mã sản phẩm mới, phát triển thị trường xuất khẩu sản phẩm và quảng bá thương hiệu, nhãn hiệu sản phẩm của Công ty.
- Tham mưu cho Tổng giám đốc Công ty về việc ký kết các hợp đồng kinh tế thuộc lĩnh vực của phòng quản lý.

**b) Nhiệm vụ:**

- Chủ trì có phối hợp các phòng ban, bộ phận, đơn vị liên quan thiết lập chiến lược thị trường, chiến lược tiêu thụ của Công ty và tổ chức triển khai thực hiện các phương án, kế hoạch đã được duyệt.
- Theo dõi và quản lý các hoạt động tiêu thụ sản phẩm của các tổ thị trường, Chi nhánh trực thuộc Công ty. Tổ chức quản lý và triển khai tiêu thụ trực tiếp các nhà phân phối trên thị trường thuộc phòng quản lý. Chịu trách nhiệm về công nợ và thu hồi nợ của khách hàng do phòng quản lý trực tiếp.
- Nghiên cứu Marketing, hoạch định chiến lược kinh doanh của Công ty. Phối hợp các bộ phận liên quan nghiên cứu đối thủ cạnh tranh về mọi mặt kinh doanh, thu thập dữ liệu, thông tin, phân tích tình hình thị trường trong và ngoài nước, phát triển thị trường sản phẩm của Công ty.
- Nghiên cứu thị trường để có cải tiến về mẫu mã, thiết kế mẫu mới, sản phẩm mới và các yêu cầu khác liên quan. Phối hợp với các bộ phận liên quan triển khai mẫu mới.
- Tổ chức quản lý và điều hành đội xe vận tải của Công ty hiệu quả, đảm bảo an toàn về người và tài sản. Lập kế hoạch và kinh phí sửa chữa lớn các phương tiện vận tải do phòng quản lý, trình lãnh đạo duyệt và quyết toán kinh phí với các phòng ban chức năng theo qui định của Công ty.
- Tổ chức, giới thiệu, tư vấn và bán hàng trực tiếp tại Công ty. Kiểm tra giám sát các hợp đồng tiêu thụ sản phẩm của Công ty, công nợ của khách hàng. . . và đề xuất phương án xử lý.
- Tổ chức quản lý việc tiếp nhận, xử lý thông tin đặt hàng, điều phối hàng hóa, vận chuyển cho các Chi nhánh và các khách hàng của thị trường do Phòng quản lý trực tiếp. Đề xuất các chính sách bán hàng, chính sách giá cả và chính sách khuyến mãi nhằm đảm bảo kịp thời cho việc tiêu thụ sản phẩm.
- Tổ chức quản lý các kho hàng thành phẩm tại Công ty. Thống kê, phân tích và báo cáo tình hình tiêu thụ sản phẩm hàng ngày, hàng tháng, quý, năm. Lập và đề nghị kế hoạch sản xuất mẫu mã và tiêu thụ.
- Cập nhật thông tin liên quan đến sản phẩm của Công ty, đánh giá chu kỳ sống của sản phẩm từ đó yêu cầu thiết kế, thử nghiệm, sản xuất sản phẩm.



- Đề xuất các công việc liên quan đến việc tiêu thụ sản phẩm như việc quảng bá, quảng cáo, trưng bày, giới thiệu sản phẩm, chính sách bán hàng. Tổ chức việc triển khai thăm dò mẫu mã mới trên thị trường. Phối hợp giải quyết các vụ việc khiếu nại của khách hàng.
- Phối hợp Phòng TCHC xây dựng phương án trả lương, chi phí cho cán bộ thị trường, do phòng quản lý.
- Quản lý Website của Công ty, khai thác mạng Internet để phục vụ cho công tác SXKD của Công ty.

#### **2.2.6. Phòng Kế hoạch**

##### **a) Chức năng:**

- Lập và điều phối hoạt động sản xuất của các phân xưởng sản xuất trên cơ sở phối hợp với các bộ phận, phòng ban, phân xưởng để thực hiện.
- Tham mưu cho Tổng giám đốc Công ty về việc ký kết các hợp đồng kinh tế thuộc lĩnh vực của phòng quản lý và xây dựng chiến lược đầu tư mở rộng sản xuất.
- Tham mưu cho Lãnh đạo Công ty trong lĩnh vực mua bán vật tư, nguyên nhiên vật liệu phục vụ cho hoạt động sản xuất kinh doanh.

##### **b) Nhiệm vụ:**

- Xây dựng, triển khai thực hiện đúng qui trình và phù hợp với thực tiễn các kế hoạch mua bán vật tư, nguyên nhiên vật liệu đã được Lãnh đạo Công ty phê duyệt phục vụ cho hoạt động sản xuất kinh doanh và các hoạt động khác của Công ty theo tình hình thực tế.
- Tìm kiếm các nguồn nguyên nhiên liệu, vật tư với giá cả, chất lượng thích hợp phục vụ cho công tác sản xuất, kinh doanh của Công ty .
- Quản lý và điều phối hoạt động của các kho vật tư, nguyên liệu trong phạm vi Công ty.
- Nghiên cứu các nguồn cung ứng vật tư nguyên vật liệu đầu vào, lập và điều phối các kế hoạch sản xuất của Công ty, theo dõi việc thực hiện kế hoạch.
- Quản lý và theo dõi trực tiếp hoạt động các bộ phận: Tổ cắt gạch, Tổ bốc xếp phục vụ và Tổ xe nâng xúc lật đáp ứng yêu cầu phục vụ sản xuất kinh doanh và các hoạt động khác của Công ty.
- Lập, điều phối thực hiện và phối hợp các bộ phận liên quan quyết toán các dự án đầu tư mở rộng sản xuất, kinh doanh của Công ty.
- Lập, điều chỉnh định mức tiêu hao nguyên, nhiên vật liệu và quản lý việc sử dụng nguyên, nhiên vật liệu hạ giá thành sản phẩm .
- Phối hợp Phòng TCHC, quản lý và theo dõi trạm cân của Công ty.

#### **2.2.7. Phòng Tài chính**

##### **a) Chức năng:**

- Tham mưu cho Lãnh đạo Công ty về công tác tài chính trong Công ty để đảm bảo sản xuất kinh doanh đạt hiệu quả đúng theo Pháp luật của Nhà nước.

- Phân tích đánh giá hoạt động sản xuất kinh doanh của Công ty, tham mưu cho Tổng giám đốc về các chiến lược tài chính, quản lý sản xuất và kinh doanh của Công ty đảm bảo hiệu quả.
- Chỉ đạo công tác hạch toán kế toán, quản lý tài chính theo quy định của Pháp lệnh Kế toán thống kê, Luật kế toán và các chuẩn mực kế toán.

**b) Nhiệm vụ:**

- Thống kê số liệu, hồ sơ lưu trữ, lập các báo cáo tài chính gửi các cơ quan quản lý Nhà nước theo qui định.
- Lập các báo cáo về thuế, quyết toán thuế với cơ quan Nhà nước.
- Phối hợp các bộ phận, phòng ban liên quan xây dựng, triển khai thực hiện phương án sử dụng vốn để phục vụ cho sản xuất kinh doanh có hiệu quả.
- Hướng dẫn đôn đốc cho các đơn vị trực thuộc thực hiện công tác hạch toán kế toán theo đúng qui định của Công ty, Luật kế toán, các qui định của Pháp luật và phù hợp với thực tế hoạt động của công ty.
- Tổ chức, hướng dẫn bộ máy kế toán của Công ty thực hiện các công tác báo cáo, công tác hạch toán kế toán, lưu trữ hồ sơ chứng từ kế toán theo đối tượng và nội dung công việc kế toán theo đúng chuẩn mực chế độ kế toán và luật kế toán. Triển khai công tác kiểm kê, duyệt kiểm kê định kỳ theo qui định.
- Kiểm tra giám sát các khoản thu, chi tài chính, kiểm tra việc quản lý, sử dụng tài sản và nguồn hình thành tài sản, phát hiện và ngăn ngừa các hành vi vi phạm pháp luật về tài chính kế toán, kiểm tra công tác hoạch toán kế toán ở các đơn vị trực thuộc.
- Lập kế hoạch tài chính tháng, quý, năm theo kế hoạch sản xuất và kế hoạch tiêu thụ để đề xuất báo cáo lãnh đạo Công ty quyết định nhằm đáp ứng đủ tài chính phục vụ sản xuất.
- Cùng các phòng ban Công ty tham gia thẩm định, quyết toán các dự án đầu tư, xây dựng các chính sách bán hàng, duyệt giá mua vật tư, nguyên nhiên vật liệu đầu vào, tham gia ký hợp đồng kinh tế, tính toán mức giao khoán tiền lương, chi phí cho các đơn vị trực thuộc.
- Phân tích thông tin, số liệu kế toán, tình hình tài chính trong Công ty để báo cáo Lãnh đạo Công ty chỉ đạo và có các quyết định đúng đắn phục vụ cho hoạt động sản xuất kinh doanh của Công ty.
- Cung cấp thông tin, số liệu kế toán theo đúng qui định của Pháp luật.

**2.2.8. Phòng Tổ chức hành chính****a) Chức năng:**

- Tham mưu cho Tổng Giám đốc Công ty trong các công tác: Ký kết HĐLĐ, tổ chức nhân sự, lao động tiền lương, bảo vệ quân sự, đào tạo, bồi dưỡng nghiệp vụ cho CBCNV và công tác thi đua khen thưởng.
- Tham mưu cho Lãnh đạo Công ty trong các lĩnh vực hành chính quản trị, mạng lưới Y tế, vệ sinh công nghiệp, Bảo hộ lao động, trang thiết bị phục vụ khối văn phòng. Quản lý xe ô tô con, hệ thống thông tin của Công ty.

**b) Nhiệm vụ:**

- Xây dựng sắp xếp tổ chức, bố trí cán bộ phù hợp với yêu cầu của sản xuất kinh doanh. Lập thủ tục thành lập, tách, nhập, giải thể... các phòng ban, đơn vị trực thuộc khi có quyết định của Hội đồng quản trị. Tham gia xây dựng qui chế quản lý đối với các phòng ban, đơn vị trực thuộc.
- Xây dựng và triển khai thực hiện kế hoạch đào tạo, bồi dưỡng CBCNV, tuyển dụng lao động theo chủ trương của Công ty. Tổng hợp báo cáo Tổng giám đốc Công ty xét nâng bậc lương cho CBCNV định kỳ hàng quý và triển khai việc kiểm điểm nhận xét, đánh giá cán bộ hàng năm theo qui định.
- Phối hợp với các phòng ban, phân xưởng, đơn vị trực thuộc quản lý thời gian làm việc, xây dựng định mức lao động, đơn giá tiền lương, giao quỹ tiền lương và xây dựng qui chế trả lương. Tính và chia lương thưởng hàng tháng, năm trong Công ty.
- Thực hiện các báo cáo thống kê nghiệp vụ, quản lý hồ sơ CBCNV.
- Hướng dẫn và triển khai thực hiện các chế độ chính sách cho người lao động. Xây dựng, hướng dẫn thực hiện các qui định về quản lý tài sản, thiết bị văn phòng, các qui tắc văn bản giấy tờ đi, đến. Giữ gìn an ninh trật tự, bảo vệ an toàn tài sản, qui hoạch sắp xếp phòng làm việc trong Công ty.
- Phối hợp với công đoàn, thanh tra và các bộ phận chuyên môn xác minh, giải quyết các khiếu nại của CBCNV.
- Chủ trì có sự phối hợp các phòng chức năng xây dựng lịch trình công tác, quy định thời gian làm việc. Quản lý và điều động xe ô tô con phục vụ lãnh đạo Công ty, các phòng ban, đơn vị theo qui định.
- Thực hiện công tác giao dịch đối ngoại của Công ty. Tổ chức đón tiếp, hướng dẫn khách đến làm việc đúng qui định.
- Theo dõi công tác thi đua trong toàn Công ty. Thực hiện các chế độ kiểm tra, bình xét khen thưởng, đề nghị xử lý kỷ luật và thực hiện chế độ báo cáo đúng qui định.

- Lập kế hoạch và theo dõi thực hiện việc trang bị bảo hộ lao động. Bảo dưỡng, sửa chữa và quản lý tài sản thiết bị phương tiện phục vụ công tác văn phòng cho Công ty. Thực hiện các chế độ kiểm tra, kiểm kê, bảo dưỡng theo định kỳ.
- Thực hiện công tác văn thư - lưu trữ bảo mật; quản lý con dấu và công văn, giấy tờ đi, đến...Theo dõi quản lý hệ thống điện, nước sinh hoạt khối văn phòng Công ty.
- Phối hợp các bộ phận chức năng, Công Đoàn xây dựng và đôn đốc kiểm tra việc thực hiện các Quy định, Nội qui lao động, Thoả ước lao động tập thể, qui chế dân chủ trong Công ty.
- Tổ chức phục vụ các hội nghị, hội thảo, học tập và trang trí các ngày Lễ, Tết ở Công ty. Tổ chức thăm hỏi ốm đau, hiếu hỷ, chúc mừng theo quy định.
- Thực hiện kịp thời việc sơ cấp cứu ban đầu tại đơn vị và tổ chức đưa đi cấp cứu tại các bệnh viện khi có ốm đau, tai nạn tại Công ty. Phòng chống, ngăn ngừa các dịch bệnh lây lan. Tổ chức mua bảo hiểm con người, theo dõi sức khỏe và thực hiện giải quyết các chế độ Bảo hiểm tai nạn cho CBCNV tại Công ty.
- Phối hợp Ban ATLĐ Công ty quản lý, chỉ đạo hướng dẫn và đôn đốc thực hiện trong công tác vệ sinh công nghiệp, vệ sinh môi trường, vệ sinh thực phẩm toàn Công ty. Tổ chức quản lý và điều hành các hoạt động của bộ phận căng tin.
- Quản lý theo dõi hộp thư điện tử và Trạm cân của Công ty.

#### **2.2.9. Phòng Công nghệ**

##### **a) Chức năng :**

- Tham mưu cho Tổng giám đốc về lĩnh vực công nghệ, lưới in, lĩnh vực nghiên cứu công nghệ mới, sản phẩm mới.
- Phối hợp các bộ phận liên quan tham mưu cho Lãnh đạo trong việc ký kết các Hợp đồng liên quan đến chuyên môn nghiệp vụ.

##### **b) Nhiệm vụ:**

- Ban hành, kiểm tra quản lý và giám sát việc thực hiện các qui trình công nghệ trong toàn Công ty. Tổ chức quản lý lĩnh vực công nghệ tại các phân xưởng.
- Thống kê, phân tích đánh giá các số liệu sản lượng, chất lượng, tiêu hao nguyên vật liệu và đề xuất các biện pháp khắc phục, phòng ngừa.
- Phối hợp các bộ phận liên quan nghiệm thu nguyên, nhiên vật liệu phục vụ cho sản xuất.
- Đánh giá chất lượng nguyên, nhiên vật liệu và đề xuất chọn nhà cung cấp.
- Tham gia tìm nguồn nguyên liệu mới cho xưởng.
- Quản lý cấp phối của xưởng, men, màu, mẫu. . . (xây dựng cấp phối, điều chỉnh, cập nhật.. và theo dõi thực hiện).

- Phối hợp với các bộ phận liên quan lập kế hoạch và điều chỉnh định mức nguyên, nhiên vật liệu cho sản xuất tại các xưởng sản xuất.
- Xử lý các sự cố công nghệ phát sinh trong quá trình sản xuất.
- Lập và thực hiện kế hoạch nghiên cứu công nghệ mới, sản phẩm mới (đã được phê duyệt), cập nhật thông tin về công nghệ mới.
- Nghiên cứu và Thí nghiệm nguyên liệu mới, đưa nguyên liệu mới vào sản xuất có hiệu quả nâng cao chất lượng sản phẩm, cải tiến về chất lượng và công nghệ hạ giá thành nâng cao sức cạnh tranh của sản phẩm.
- Triển khai việc chỉ đạo sản xuất sản phẩm mới theo kế hoạch đã được duyệt.
- Nghiên cứu, phát huy sáng kiến, cải tiến kỹ thuật để nâng cao chất lượng sản phẩm, hợp lý hóa sản xuất, giảm chi phí.
- Cung cấp lưới in đạt yêu cầu, đúng tiến độ sản xuất.

### **2.2.10. Ban KCS – ISO**

#### **a) Chức năng:**

- Tham mưu cho Lãnh đạo công ty về quản lý chất lượng sản phẩm, Hệ thống quản lý chất lượng và Môi trường.
- Tham mưu cho Lãnh đạo ký các hợp đồng liên quan đến công việc chuyên môn.
- Quản lý hệ thống chất lượng và giám sát việc thực hiện hệ thống quản lý chất lượng.

#### **b) Nhiệm vụ:**

- Kiểm soát chất lượng sản phẩm trước khi xuất xưởng.
- Xây dựng các tiêu chuẩn cơ sở của sản phẩm
- Giám sát việc thực hiện các tiêu chuẩn. (Hạ loại sản phẩm cho các kho tại Công ty)
- Chủ trì và phối hợp các bộ phận liên quan, xử lý các khiếu nại của khách hàng.
- Xử lý các vấn đề có liên quan đến chất lượng sản phẩm
- Phân tích, đánh giá tình hình chất lượng.
- Cùng với các phòng chức năng, các phân xưởng sản xuất kiểm tra giám sát chất lượng nguyên liệu đầu vào trước khi nhập và tiến hành sản xuất.
- Tổ chức quản lý và giám sát, duy trì hệ thống quản lý chất lượng theo ISO 9001-2000.
- Giám sát công tác môi trường .
- Đề xuất dừng sản xuất khi có ảnh hưởng lớn đến chất lượng sản phẩm. Đề xuất các biện pháp giảm thiểu về môi trường.
- Kiểm tra và lập báo cáo đánh giá tác động môi trường theo qui định của Công ty.
- Soạn các qui định hướng dẫn có liên lĩnh vực quản lý chất lượng.



### 2.2.11. Phân xưởng cơ điện

#### a) Chức năng:

- Tham mưu cho Lãnh đạo trong công tác quản lý kỹ thuật, cơ điện, sửa chữa bảo dưỡng máy móc thiết bị, nghiệm thu vật tư thiết bị máy móc, ký kết các hợp đồng liên quan đến chuyên môn nghiệp vụ và công tác an toàn lao động, phòng chống cháy nổ.
- Kiểm tra theo dõi sửa chữa và quản lý việc vận hành hệ thống thiết bị cơ, điện trong các dây chuyền công nghệ sản xuất toàn Công ty.

#### b) Nhiệm vụ:

- Quản lý tài sản cố định, chủ trì theo dõi, quản lý, kiểm tra công tác kỹ thuật cơ điện trong toàn Công ty.
- Lập kế hoạch và thực hiện công tác bảo dưỡng, sửa chữa lớn, sửa chữa thường xuyên tài sản cố định, các trang thiết bị phục vụ cho sản xuất tại các bộ phận, phòng ban, phân xưởng sản xuất.
- Xây dựng, nghiên cứu và theo dõi công tác sáng kiến cải tiến kỹ thuật, cải tiến trang thiết bị.
- Lập và theo dõi, kiểm tra việc thực hiện quy trình vận hành máy móc thiết bị tại các phân xưởng, phối hợp các bộ phận liên quan, có kế hoạch bảo dưỡng định kỳ các thiết bị sản xuất tại các phân xưởng.
- Kiểm tra, nghiệm thu vật tư thiết bị cơ điện về số lượng và chất lượng.
- Kiểm soát vật tư cơ điện tồn kho tại các phân xưởng sản xuất.
- Định mức tiêu hao năng lượng cho các thiết bị.
- Giám sát nghiệm thu kỹ thuật về thiết bị của các dự án đầu tư.
- Chủ trì có phối hợp với các bộ phận liên quan lập kế hoạch hoàn thiện công tác sửa chữa lớn trình phê duyệt và thực hiện kiểm tra theo dõi sửa chữa.
- Lập kế hoạch và đảm bảo duy trì công tác hiệu chuẩn, kiểm định các thiết bị đo lường, áp lực tại các phân xưởng. Quản lý mạng lưới điện, hệ thống khí nén, hệ thống cấp thoát nước sản xuất, sinh hoạt, quản lý kỹ thuật các loại xe, máy trong toàn Công ty.
- Xây dựng và kiểm soát việc thực hiện các biện pháp an toàn lao động, phòng chống cháy nổ.
- Chủ trì phối hợp với các Bộ phận, phòng ban, phân xưởng liên quan, xây dựng và thực hiện các phương pháp, tiêu chuẩn và giáo án giảng dạy đào tạo nâng bậc, nâng cao tay nghề cho công nhân tại các phân xưởng sản xuất.
- Phối hợp kiểm tra, giám sát công tác vệ sinh công nghiệp trong toàn Công ty.

### 2.2.12. Phân xưởng sản xuất gạch lát, gạch ốp

#### a) Chức năng:

- Tham mưu cho lãnh đạo Công ty về các công tác tổ chức sản xuất, phát huy hết công suất máy móc thiết bị, năng suất lao động. Sử dụng hợp lý các nguồn lực, điều hành sản xuất tại bộ phận quản lý đạt hiệu quả cao.

**b) Nhiệm vụ:**

- Trực tiếp tổ chức, thực hiện công tác điều phối, quản lý công nhân viên, thực hiện qui trình vận hành máy móc thiết bị đúng định mức, qui trình công nghệ để sản xuất đạt hiệu quả cao và đảm bảo an toàn, vệ sinh lao động.
- Xây dựng và kiểm soát việc thực hiện các hướng dẫn vận hành thiết bị máy móc, tuân thủ theo hệ thống quản lý chất lượng. Thường xuyên kiểm tra theo dõi bảo dưỡng trang thiết bị tại Bộ phận quản lý và thực hiện tốt công tác hoạt động sản xuất theo kế hoạch của Công ty giao.
- Theo dõi tình hình lao động, quản lý cập nhật các hồ sơ, tài liệu lưu trữ phục vụ cho công tác quản lý sản xuất, thống kê, báo cáo vật tư bán thành phẩm và thành phẩm của các công đoạn trên dây chuyền sản xuất tại các bộ phận thuộc quyền quản lý.
- Nghiên cứu hợp lý hóa sản xuất, tăng năng suất, hiệu quả trong sản xuất.
- Phối hợp với các phòng ban xây dựng định mức vật tư, nguyên nhiên vật liệu.
- Đề xuất phương án tính lương, thưởng và các khoản phụ cấp khác theo qui định đối với công nhân viên trong phân xưởng.
- Phân loại và nhập kho sản phẩm sau sản xuất đúng theo tiêu chuẩn đã ban hành và chịu sự giám sát chất lượng của Ban ISO- KCS.
- Quản lý, điều hành sản xuất đảm bảo được chỉ tiêu, kế hoạch về chất lượng, sản lượng do Công ty giao.
- Thường xuyên kiểm tra để kịp thời phát hiện ngăn ngừa các hiện tượng, sự cố có khả năng không đảm bảo an toàn cho người, thiết bị máy móc và sản phẩm đồng thời đề xuất với các bộ phận liên quan và báo cáo cấp trên chỉ đạo khắc phục.
- Thực hiện các nội qui, qui định về công tác an toàn lao động, phòng chống cháy nổ, phòng chống bão lụt thiên tai và các công tác khác tại phân xưởng.
- Phối hợp các Bộ phận liên quan để quản lý, sửa chữa và vận hành tốt các thiết bị thuộc bộ phận quản lý, theo dõi nắm bắt rõ tình hình thiết bị máy móc, vệ sinh bảo dưỡng định kỳ theo qui định, kịp thời báo cáo, đề nghị cung ứng và quản lý vật tư để đảm bảo ổn định sản xuất.
- Hướng dẫn qui trình sản xuất, qui trình vận hành thiết bị của phân xưởng đến người lao động. Phối hợp với các phòng ban, bộ phận có liên quan để đào tạo kèm cặp công nhân mới, nâng cao tay nghề cho công nhân còn yếu nghề cũng như quan tâm chăm sóc đời sống công nhân thợ lành nghề tại phân xưởng.
- Quản lý và theo dõi trực tiếp hoạt động các bộ phận phục vụ sản xuất được Công ty giao phục vụ đáp ứng kịp thời nhu cầu sản xuất.

**2.2.13. Phân xưởng khí than****a) Chức năng:**

- Tham mưu cho lãnh đạo Công ty về các công tác quản lý tổ chức sản xuất, vận hành, sử dụng máy móc thiết bị đạt hiệu quả cao nhất, cung cấp khí than cho các phân xưởng sản xuất.

**b) Nhiệm vụ:**

- Trực tiếp tổ chức, thực hiện công tác điều phối, quản lý công nhân thực hiện vận hành máy móc thiết bị đúng định mức, qui trình kỹ thuật đã được phê duyệt đạt hiệu quả cao, cung cấp đầy đủ và ổn định khí than thành phẩm cho phân xưởng gạch Ôp và gạch Lát.
- Xây dựng và kiểm soát việc thực hiện các hướng dẫn vận hành thiết bị máy móc tại bộ phận, tuân thủ theo hệ thống quản lý chất lượng. Thường xuyên kiểm tra theo dõi bảo dưỡng thiết bị tại Bộ phận quản lý và thực hiện tốt công tác hoạt động sản xuất theo kế hoạch của Công ty giao.
- Theo dõi tình hình lao động, quản lý cập nhật các hồ sơ, tài liệu lưu trữ phục vụ cho công tác quản lý sản xuất, thống kê, báo cáo theo qui định của Công ty.
- Nghiên cứu hợp lý hóa sản xuất, tăng năng suất, hiệu quả trong sản xuất. Phối hợp với các phòng ban, bộ phận xây dựng định mức vật tư, nguyên vật liệu, nghiệm thu chất lượng than đầu vào.
- Thường xuyên kiểm tra để kịp thời phát hiện các hiện tượng, sự cố có khả năng không đảm bảo an toàn cho người, thiết bị máy móc đồng thời phối hợp với các bộ phận liên quan và có kế hoạch đề xuất khắc phục.
- Quản lý và theo dõi trực tiếp hoạt động của Tổ sản than, phục vụ đáp ứng kịp thời nhu cầu nguyên liệu sản xuất của lò than nóng, lạnh.
- Thực hiện các nội qui, qui định về công tác an toàn lao động, phòng chống cháy nổ, phòng chống bão lụt thiên tai và các công tác khác tại phân xưởng.
- Đào tạo hướng dẫn công nhân kịp thời nắm bắt về qui trình vận hành, xử lý các sự cố trong sản xuất cũng như nội qui an toàn trong quá trình vận hành sản xuất của phân xưởng.
- Phối hợp các Bộ phận liên quan để quản lý, sửa chữa và vận hành tốt các thiết bị thuộc bộ phận quản lý, theo dõi nắm bắt rõ tình hình thiết bị máy móc, vệ sinh bảo dưỡng định kỳ theo qui định đảm bảo ổn định sản xuất, hoàn thành nhiệm vụ được giao.

**2.3. Cơ cấu cổ đông**

Hiện tại, DACERA có cơ cấu cổ đông tại thời điểm 31/12/2015 như sau:

Stt	Tên cổ đông	Số cổ phần sở hữu (cổ phần)	Giá trị cổ phần theo mệnh giá (đồng)	Tỷ lệ sở hữu (%)
1	DATC	3.690.507	36.905.070.000	56,77%
2	Tổng Công ty Xây dựng miền Trung	1.780.493	17.804.930.000	27,39%
3	Công ty CP Thanh Thanh	300.000	3.000.000.000	4,62%
4	Cổ đông khác	729.000	7.290.000.000	11,22%
	<b>Tổng cộng</b>	<b>6.500.000</b>	<b>65.000.000.000</b>	<b>100,00%</b>

Nguồn: DACERA

### 3. Báo cáo kết quả hoạt động sản xuất kinh doanh năm 2014 và năm 2015 và 09 tháng đầu năm 2016

Đơn vị tính: đồng

Chỉ tiêu	Năm 2014	Năm 2015	% tăng giảm	09 tháng đầu năm 2016
Tổng giá trị tài sản	134.237.315.527	140.180.809.797	4,43%	136.799.772.171
Doanh thu thuần	194.909.343.496	236.535.411.220	21,36%	164.878.995.412
Lợi nhuận từ hoạt động KD	201.165.887	7.299.474.465	3528%	2.412.619.432
Lợi nhuận khác	7.777.137	(4.300.000)	-155,3%	44.521.286
Lợi nhuận trước thuế	208.943.024	7.295.174.465	3391%	2.457.140.718
Lợi nhuận sau thuế	208.943.024	6.526.256.900	3023%	2.457.140.718
Lãi cơ bản trên cổ phiếu	32	1.004	3037,5%	-

Nguồn: Báo cáo tài chính kiểm toán năm 2014, 2015; báo cáo tài chính 09 tháng đầu năm 2016 của DACERA

#### Cơ sở của ý kiến kiểm toán ngoại trừ

Chúng tôi không thể tham gia chứng kiến kiểm kê tiền mặt, hàng tồn kho tại các Chi nhánh của Công ty Cổ phần Gạch men Cosevco thời điểm 31/12/2015. Bằng các thủ tục kiểm toán thay thế cũng không cung cấp cho chúng tôi đầy đủ bằng chứng kiểm toán thích hợp đối với số dư tiền mặt và số lượng hàng tồn kho tại thời điểm đó, do đó chúng tôi không đưa ra ý kiến về tính hiện hữu và giá trị tiền mặt khoảng 2,2 tỷ đồng và hàng tồn kho tại các Chi nhánh khoảng 12,4 tỷ đồng được trình bày trong Báo cáo tài chính của Công ty cho năm tài chính kết thúc ngày 31/12/2015.

Công ty chưa trích lập dự phòng khoản công nợ phải thu của Công ty Cổ phần Sứ Cosani với số tiền 14.031.995.315 VNĐ phát sinh từ trước khi Công ty cổ phần hóa đến nay chưa thu hồi được, nếu Công ty thực hiện trích lập dự phòng nợ phải thu khó đòi thì khoản mục “Dự phòng phải thu dài hạn khó đòi” trên Bảng cân đối kế toán sẽ tăng số tiền 14.031.995.315 VNĐ. Đồng thời, trên Báo cáo kết quả hoạt động kinh doanh, chỉ tiêu “Chi phí quản lý doanh nghiệp” sẽ tăng là 14.031.995.315 VNĐ, chỉ tiêu “Chi phí thuế thu nhập doanh nghiệp hiện hành” giảm số tiền 768.917.565 VNĐ và “Lợi nhuận sau thuế thu nhập doanh nghiệp” sẽ giảm đi tương ứng là 13.263.077.750 VNĐ.

#### Ý kiến kiểm toán ngoại trừ

Theo ý kiến của chúng tôi, ngoại trừ ảnh hưởng của vấn đề nêu tại đoạn “Cơ sở của ý kiến kiểm toán ngoại trừ”, báo cáo tài chính đã phản ánh trung thực và hợp lý, trên các khía cạnh trọng yếu tình hình tài chính của Công ty tại ngày 31 tháng 12 năm 2015, cũng như kết quả hoạt động kinh doanh, tình hình lưu chuyển tiền tệ cho năm tài chính kết thúc cùng ngày, phù hợp với Chuẩn mực kế toán, Chế độ kế toán doanh nghiệp Việt Nam và các quy định pháp lý có liên quan đến việc lập và trình bày báo cáo tài chính.

**4. Các chỉ tiêu tài chính chủ yếu**

Chỉ tiêu	ĐVT	2014	2015
<b>1. Chỉ tiêu về khả năng thanh toán</b>			
- Hệ số thanh toán ngắn hạn: TSLĐ/Nợ ngắn hạn	(lần)	1,26	1,39
- Hệ số thanh toán nhanh: (TSLĐ – Hàng tồn kho)/Nợ ngắn hạn	(lần)	0,45	0,65
<b>2. Chỉ tiêu về cơ cấu vốn</b>			
- Hệ số Nợ/Tổng tài sản	(lần)	0,56	0,53
- Hệ số Nợ/Vốn chủ sở hữu	(lần)	1,25	1,12
<b>3. Chỉ tiêu về năng lực hoạt động</b>			
- Vòng quay hàng tồn kho: Giá vốn hàng bán/Hàng tồn kho bình quân	(lần)	2,79	3,51
- Doanh thu thuần/Tổng tài sản	(lần)	1,45	1,69
<b>4. Chỉ tiêu về khả năng sinh lời</b>	(%)		
- Hệ số Lợi nhuận sau thuế/Doanh thu thuần	(%)	0,107	2,759
- Hệ số Lợi nhuận sau thuế/Vốn chủ sở hữu	(%)	0,35	9,865
- Hệ số Lợi nhuận sau thuế/Tổng tài sản	(%)	0,156	4,656
- Hệ số lợi nhuận từ hoạt động KD/ Doanh thu thuần	(%)	0,103	3,086
- Thu nhập trên vốn cổ phần (EPS)	(đồng /cp)	32	1.004

*Nguồn: Báo cáo tài chính kiểm toán năm 2015, báo cáo tài chính quý I/2016 của DACERA*

**5. Kế hoạch lợi nhuận và cổ tức năm tiếp theo****5.1. Mục tiêu kinh doanh**

Trên cơ sở kết quả hoạt động trong thời gian qua, định hướng chủ đạo của Công ty cho giai đoạn 2016 -2017 là tiếp tục bám sát chiến lược kinh doanh, tích cực tìm kiếm khách hàng, thị trường tiêu thụ sản phẩm, giải phóng hàng tồn kho, thu hồi vốn, cơ cấu lại ngành hàng, phát huy mọi lợi thế, tranh thủ mọi cơ hội, linh hoạt, nhạy bén và quyết liệt trên mọi phương diện nhằm tiếp tục thúc đẩy, gia tăng sản lượng sản xuất - tiêu thụ, đảm bảo an toàn hiệu quả và phát triển bền vững.



**5.2. Một số chỉ tiêu kế hoạch giai đoạn 2016 – 2017**

STT	Chỉ tiêu	Đơn vị	Năm 2016	So sánh với năm 2015	Năm 2017
1	Tổng doanh thu	Ngàn đồng	206.281.143	-12,79%	209.750.010
2	Tổng chi phí	Ngàn đồng	202.456.720	-11,69%	204.234.995
3	LN trước thuế	Ngàn đồng	3.824.424	-47,58%	5.515.014
4	LN sau thuế	Ngàn đồng	3.059.539	-53,12%	4.412.011
5	Cổ tức	%	5%	-50,2%	7%

Kế hoạch đầu tư XDCB và mua sắm thiết bị: Để đáp ứng nhu cầu ngày càng đa dạng của thị trường cũng như để cạnh tranh với các doanh nghiệp khác, hiện nay công ty đang lên các kế hoạch đầu tư mua sắm dây chuyền sản xuất mới.

**5.3. Cơ sở của kế hoạch kinh doanh trong giai đoạn 2016 – 2017**

Trong năm 2016, thị trường gạch men cạnh tranh gay gắt dẫn đến Công ty phải tăng cường đầu tư công nghệ, chi phí quảng cáo,... kéo theo việc tăng chi phí làm giảm lợi nhuận của Công ty. Việc cạnh tranh từ các Công ty trong nước và nước ngoài làm cho doanh thu dự kiến năm 2016 của Công ty giảm 12,79% so với năm 2015.

Tuy nhiên, theo đánh giá của Ban lãnh đạo Công ty, doanh thu dự kiến năm 2017 sẽ tăng 1,68% so với năm 2016, lợi nhuận sau thuế trong những năm tiếp theo sẽ có mức tăng trưởng ổn định.

Trong tương lai cổ đông lớn nắm giữ trên 51% vốn điều lệ của Công ty sẽ chuyển sang một nhà đầu tư lớn khác nắm giữ. Do vậy, kế hoạch kinh doanh từ năm 2016, 2017 đã xây dựng trên đây và những năm tiếp theo phụ thuộc vào chiến lược kinh doanh của nhà đầu tư mới.

**6. Thông tin về những cam kết nhưng chưa thực hiện của Công ty**

Không có

**7. Các thông tin, các tranh chấp kiện tụng liên quan tới Công ty mà có thể ảnh hưởng đến giá cổ phiếu thoái vốn**

Không có

**V. PHƯƠNG ÁN THOÁI VỐN**

- Loại cổ phiếu:** Cổ phiếu phổ thông, tự do chuyển nhượng
- Mệnh giá:** 10.000 đồng/cổ phần
- Tổng số cổ phần dự kiến thoái vốn:** 3.690.507 cổ phần
- Giá khởi điểm đấu giá:** 10.178 đồng/cổ phần

**5. Phương pháp tính giá:**

Giá khởi điểm cổ phần bán đấu giá được xác định trên cơ sở:

- Chứng thư thẩm định giá số 0040616CT do Công ty TNHH Thẩm định giá Hoàng Quân ban hành ngày 01/07/2016;
- Nghị quyết số 83/NQ-HĐTV ngày 16/11/2016 của Hội đồng thành viên Công ty TNHH Mua bán nợ Việt Nam phê duyệt phương án thoái vốn cổ phần tại CTCP Gạch men Cosevco.

**6. Phương thức thoái vốn:** Thông qua đấu giá công khai cổ phần**7. Tổ chức thực hiện đấu giá cổ phần:** Sở Giao dịch Chứng khoán Hà Nội**8. Thời gian thực hiện thoái vốn**

Sau khi nhận được Thông báo của UBCKNN về việc nhận được Hồ sơ công bố thông tin và theo quy định tại Quy chế bán đấu giá cổ phần thuộc sở hữu của Công ty TNHH Mua bán nợ Việt Nam tại Công ty cổ phần Gạch men Cosevco do Sở Giao dịch Chứng khoán Hà Nội ban hành. Dự kiến quý IV năm 2016.

**9. Thời gian đăng ký mua cổ phiếu dự kiến**

Theo quy định tại Quy chế bán đấu giá cổ phần thuộc sở hữu của Công ty TNHH Mua bán nợ Việt Nam tại Công ty cổ phần Gạch men Cosevco do Sở Giao dịch Chứng khoán Hà Nội ban hành.

**10. Giới hạn về tỷ lệ nắm giữ đối với người nước ngoài**

Theo Nghị định số 60/2015/NĐ-CP ngày 26/6/2015 của Chính phủ về việc sửa đổi, bổ sung một số điều của Nghị định số 58/2012/NĐ-CP ngày 20/7/2012 của Chính phủ quy định chi tiết và hướng dẫn thi hành một số điều của Luật Chứng khoán và Luật sửa đổi, bổ sung một số điều của Luật Chứng khoán, theo đó tỷ lệ nắm giữ tối đa của nhà đầu tư nước ngoài là 51% tổng số cổ phiếu của một công ty đại chúng.

Hiện tại tỷ lệ nắm giữ của nhà đầu tư nước ngoài là 0% vốn cổ phần của Công ty và Công ty là công ty đại chúng. Do đó, Công ty chịu sự điều chỉnh của Nghị định số 60 nói trên. Như vậy, số lượng cổ phần thoái vốn thông qua đấu giá cho người đầu tư nước ngoài tối đa là 3.315.000 cổ phần tương ứng với 89,82% số lượng cổ phần thoái vốn.

**11. Các hạn chế liên quan đến việc chuyển nhượng**

Không có

**12. Các loại thuế có liên quan**

Căn cứ Thông tư số 78/2014/TT-BTC ngày 18 tháng 6 năm 2014 hướng dẫn thi hành Nghị định số 218/2013/NĐ-CP ngày 26 tháng 12 năm 2013 của Chính phủ quy định và hướng dẫn thi hành Luật Thuế thu nhập doanh nghiệp, tại Điều 15, Chương IV: “Doanh nghiệp có thu nhập từ chuyển nhượng chứng khoán thì khoản thu nhập này

được xác định là khoản thu nhập khác và kê khai vào thu nhập chịu thuế khi tính thuế thu nhập doanh nghiệp”. Theo đó, Công ty TNHH Mua bán nợ Việt Nam sẽ phải nộp thuế thu nhập doanh nghiệp nếu phát sinh thu nhập từ chuyển nhượng vốn với mức thuế suất là 22%.

## **VI. MỤC ĐÍCH THOÁI VỐN**

Mục đích của việc thoái vốn cổ phần nhằm cơ cấu danh mục đầu tư theo chủ trương thoái vốn đầu tư của Công ty TNHH Mua bán nợ Việt Nam tại các doanh nghiệp khác. Thực hiện theo Nghị quyết số 83/NQ-HĐTV ngày 16/11/2016 của Hội đồng thành viên DATC về phê duyệt phương án thoái vốn cổ phần của DATC tại Công ty cổ phần Gạch men Cosevco.

## **VII. CÁC ĐỐI TÁC LIÊN QUAN ĐẾN ĐỢT THOÁI VỐN**

### **1. Tổ chức tư vấn**

#### **CÔNG TY CỔ PHẦN CHỨNG KHOÁN NGÂN HÀNG NÔNG NGHIỆP VÀ PHÁT TRIỂN NÔNG THÔN VIỆT NAM – CHI NHÁNH ĐÀ NẴNG**

Địa chỉ: Tòa nhà Agribank số 228 đường 2/9, P.Hòa Cường Bắc, Q.Hải Châu, Tp.Đà Nẵng

Điện thoại: 84.511.3671.666

Fax: 84.511.3621.893

### **2. Tổ chức kiểm toán báo cáo tài chính**

#### **CHI NHÁNH CÔNG TY TNHH KIỂM TOÁN – TƯ VẤN ĐẤT VIỆT TẠI HÀ NỘI**

Địa chỉ: Phòng 1407, Số 137 Nguyễn Ngọc Vũ, P.Trung Hòa, Q.Cầu Giấy, Tp.Hà Nội

Điện thoại: (84-04) 62859222

Fax: (84-04) 62859111

## **VIII. BÁO CÁO CỦA TỔ CHỨC CÓ CỔ PHIẾU ĐƯỢC THOÁI VỐN VỀ CÁC THÔNG TIN LIÊN QUAN ĐẾN TỔ CHỨC NÀY**

Chúng tôi xác nhận rằng Công ty TNHH Mua bán nợ Việt Nam là cổ đông có quyền sở hữu hợp pháp đối với số cổ phần chào bán và đảm bảo rằng các thông tin và số liệu trong Bản công bố thông tin này là phù hợp với thực tế của chúng tôi.

### **MỘT SỐ VẤN ĐỀ CẦN LƯU Ý:**

Bản công bố thông tin được cung cấp nhằm mục đích giúp nhà đầu tư có thể đánh giá chung về tình hình tài chính và kết quả kinh doanh của Công ty cổ phần Gạch men Cosevco trước khi đăng ký mua cổ phần. Tuy nhiên, do đợt chào bán này không phải là đợt phát hành/chào bán cổ phiếu của Công ty để huy động vốn trên thị trường sơ cấp nên Bản công bố thông tin này được Agriseco Đà Nẵng xây dựng với khả năng và nỗ lực cao nhất từ các nguồn đáng tin cậy do Công ty cổ phần Gạch men Cosevco và Công ty TNHH Mua bán nợ Việt Nam cung cấp.

Bản công bố thông tin này không bảo đảm rằng đã chứa đựng đầy đủ các thông tin về Công ty cổ phần Gạch men Cosevco và Agriseco Đà Nẵng cũng không thực hiện phân tích, đưa ra bất kỳ ý kiến đánh giá nào với hàm ý đảm bảo giá trị của cổ phiếu. Do đó, Agriseco Đà Nẵng khuyến nghị nhà đầu tư trước khi tham gia đấu giá cần tìm hiểu thêm thông tin về Công ty cổ phần Gạch men Cosevco, bao gồm nhưng không giới hạn như Điều lệ tổ chức và hoạt động công ty, các Nghị quyết Đại hội đồng cổ đông, các Nghị quyết Hội đồng quản trị, các Báo cáo của Ban kiểm soát, các Báo cáo tài chính, Báo cáo kiểm toán, tình hình doanh nghiệp... cũng như việc tham gia phải bảo đảm rằng việc đăng ký mua hay thực hiện giao dịch được/sẽ được thanh toán bằng nguồn tiền hợp pháp, đúng thẩm quyền, đảm bảo các quy định về công bố thông tin, giao dịch của cổ đông lớn, cổ đông nội bộ, tỷ lệ sở hữu, chào mua công khai... phù hợp với quy định của pháp luật hiện hành.

Chúng tôi khuyến cáo các nhà đầu tư nên tham khảo Bản công bố thông tin này trước khi quyết định tham gia đấu giá mua cổ phần.

IX. NGÀY, THÁNG, CHỮ KÝ, ĐÓNG DẤU CỦA ĐẠI DIỆN TỔ CHỨC THỰC HIỆN  
THOẢI VỐN, TỔ CHỨC TƯ VẤN, TỔ CHỨC CÓ CỔ PHIẾU ĐƯỢC THOẢI  
VỐN

Đà Nẵng, ngày 17 tháng 11 năm 2016

ĐẠI DIỆN TỔ CHỨC THỰC HIỆN THOẢI VỐN

CÔNG TY TNHH MUA BÁN NỢ VIỆT NAM  
TL. TỔNG GIÁM ĐỐC  
GIÁM ĐỐC CHI NHÁNH DATC ĐÀ NẴNG

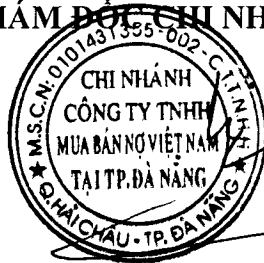

NGUYỄN LUÔN

ĐẠI DIỆN TỔ CHỨC CÓ CỔ PHẦN ĐƯỢC THOẢI VỐN

CÔNG TY CỔ PHẦN GẠCH MEN COSEVCO  
TỔNG GIÁM ĐỐC



TRẦN VIỆT HẠ

ĐẠI DIỆN TỔ CHỨC TƯ VẤN

CÔNG TY CỔ PHẦN CHỨNG KHOÁN NHNO&PTNT VIỆT NAM  
CHI NHÁNH ĐÀ NẴNG

GIÁM ĐỐC



HOÀNG ANH